

# 野底福島トンネル工事新聞

OKAYA-ASAKAWA JV

No.2

## トンネル掘削の準備を進めています

野底福島トンネル作業所では現在、9月中旬からのトンネル掘削に向けて仮設備の工事を行っています。生コンを現場内で製造するバッチャープラントや汚れた水をきれいにする濁水処理プラントの設置が完了し、現在トンネルの入口にて坑口シェルターを施工しています。坑口シェルターは防音対策として施工します。施工は3週間程度かかる予定です。

前回号でお伝えした工程では8月末よりトンネル掘削を行う予定でしたが、6月の大雨やその後の猛暑等の影響もあり、工事の進捗が遅れています。そのため、当初7月中旬に予定していた地元説明会についても、開催を遅らせて頂いておりました。誠に申し訳ありません。

この度、地元説明会を8月22日に開催させて頂く運びとなりました。今後も安全を第一に作業を進めてまいりますのでよろしくお願い致します。



エレクター付コンクリート吹付機による坑口シェルター支保工設置状況



地山に穿孔を行うドリルジャンボも現場に到着しています



野底福島トンネルはこのツインヘッダーを用いて地山を削り掘削します（写真は別工事です）



生コンの製造を行うバッチャープラントは既に稼働しています



濁水処理プラントの設置も完了しました

## 何処に抜けるの？何のトンネル？よく聞かれます

ご通行される方や学校の先生等からもお問い合わせを頂いておりますので、今回説明をさせていただきます。

『何処に抜けるの？』☆野底福島トンネルは延長が166mと非常に短いトンネルで出口は伊那北保育園から500mほど高遠方面に向かった場所です。出口付近には橋の基礎が既に完成していますので、現地を見ていただくとよりわかりやすいかと思えます。

『何のトンネル？』☆野底福島トンネルは現在供用中の伊北インターから福島南信号機までのイオンや綿半、アルペン等がある広い道路「伊那バイパス」を延伸するための道路トンネルです。出口は橋となるため、通行ができるようになるのはトンネルだけでなく、橋や周辺の道路が完成してからとなります。

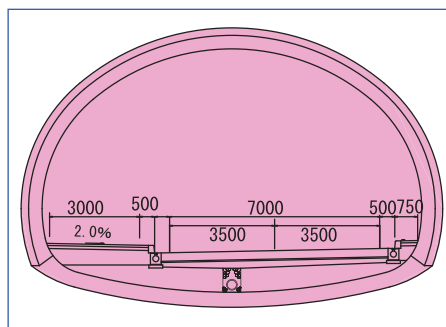

トンネル標準断面図

このトンネルには幅員3.5mの車道2車線と幅員3.0mの広い歩道ができます。完成時にはとても大きな断面のトンネルとなります。なお、掘削中には現場見学会の機会を設けますので、ぜひご来場ください。



ここに抜けます。トンネルの出口は橋梁です。



写真の手前側が供用中の伊那バイパスです。バイパスは伊那北小学校方面に延伸し、さらに市街地へと進む計画です。

岡谷組・浅川建設工業特定建設工事共同企業体  
 〒396-0001 長野県伊那市福島586-7  
 電話 0265-96-0371 FAX 0265-96-0372  
 (担当：小口・小池・浅野・府後)